

# DH-PFA121

Caja de conexiones a prueba de agua



## Características

- Diseño estético
- Material: aluminio
- Caja de conexiones IP66

## Especificaciones técnicas

<b>Modelo</b>	<b>DH-PFA121</b>
<b>General</b>	
Material	Aluminio
Dimensiones (Ancho x Alto x Profundidad)	134,0 mm x 133,5 mm x 56,0 mm (5,28"x5,25"x2,20")
Rosca de tubo	G3/4"
Peso	0,54 kg (1,19 lb)
Soporte de carga	3,0 kg (6,61 libras)
Color	Blanco
Protección	IP66
Temperatura de funcionamiento	- 40°C~+60°C(-40°F~+140°F)
Humedad	0 - 90 % de humedad relativa
Modelo aplicable	Consulte "Selección de accesorios"

## Información del pedido

Tipo	Número de pieza	Descripción
Soporte para cámara	DH-PFA121	Caja de conexiones a prueba de agua
	PFA121	Caja de conexiones a prueba de agua

## Dimensiones (mm/pulgadas)

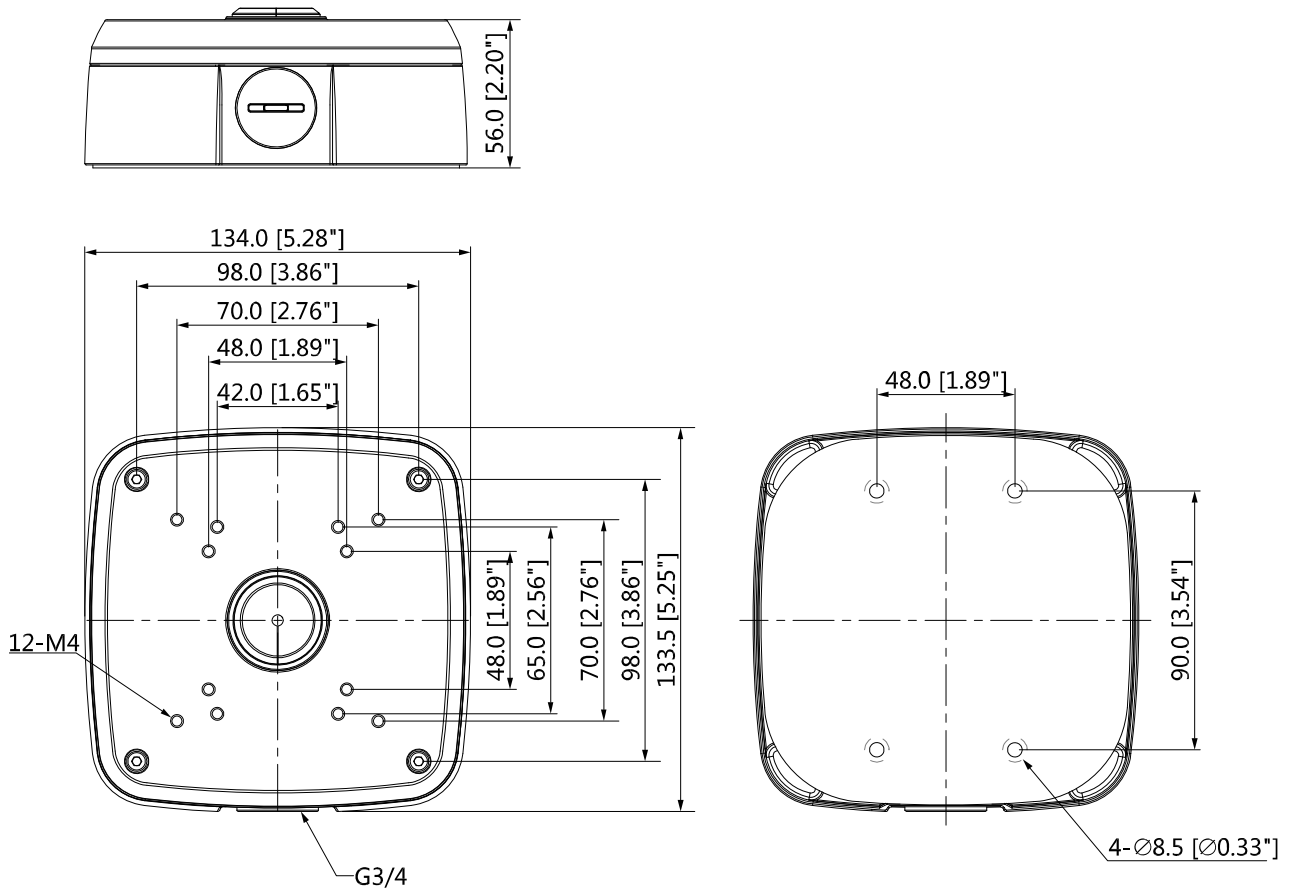

## Solicitud

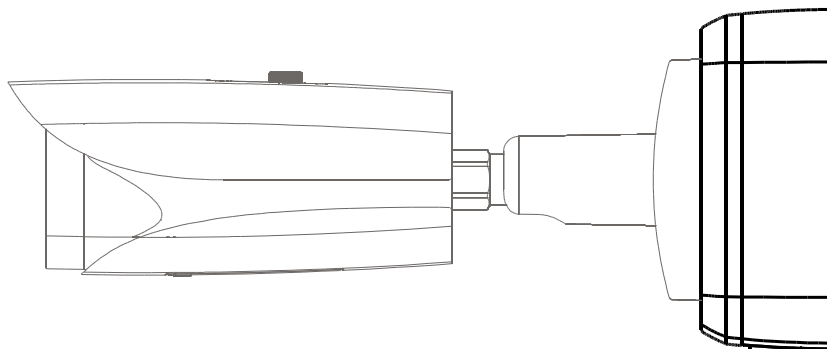

## Información del paquete

- Caja de conexiones a prueba de agua \*1
- Tornillo M4x10 \*4
- Tornillo ST6 \*4
- Anclaje de plástico \*4
- Llave S3.0 \*1